

Český návod



Akumulátorový fukar

Technické data

Napětí (V)	21
Typ baterie	Li-ion
volnoběžné otáčky (ot./min)	0-18000

Nástroj je určen pro ofukování prachu a listů.

DODATEČNÁ BEZPEČNOSTNÍ PRAVIDLA

1. Uvědomte si, že náradí je vždy v provozuschopném stavu, protože nemusí být zapojeno do elektrické zásuvky
2. Při používání foukače vždy používejte ochranné brýle, čepici a masku.
3. Při používání fukaru nikdy nemiřte tryskou na nikoho v blízkosti.
4. Při sběru prachu, třísek a podobně vždy používejte prachový sáček.
5. Nesbírejte ještě doutnající popel z cigaret, čerstvě nařezané kovové hobliny, šrouby, hřebíky a podobně.
6. Nikdy neblokuje sací vstup a/nebo výstup dmyhadla. Zvýšené otáčky motoru mohou způsobit nebezpečné poškození ventilátoru.

DŮLEŽITÁ BEZPEČNOST PRO KAZETU BATERIE

1. Před použitím akumulátoru si přečtěte všechny pokyny a výstražné značky na (1) nabíječe akumulátoru, (2) akumulátoru a (3) produktu využívajícím akumulátor.
2. Bateriovou kazetu nerozebírejte.
3. Pokud se provozní doba neúměrně zkrátí, okamžitě zastavte provoz. Může to mít za následek riziko přehřátí, možného nebezpečí a dokonce i výbuchu.
4. Pokud se vám elektrolyt dostane do očí, vypláchněte je čistou vodou a vyhledejte lékařskou pomoc
5. Nezkratujte akumulátor:
 - A. Nedotýkejte se svorek vodivým materiálem.
 - B. Neskladujte akumulátor v nádobě s jinými kovovými předměty, jako jsou hřebíky, mince atd.
 - C. Nevystavujte bateriovou kazetu vodě nebo dešti. Zkrat baterie může způsobit velký průtok proudu, přehřátí, možné popálení a dokonce i poruchu. v místech, kde může teplota přesáhnout 50 °C (122 °F).

6. Nespalujte baterii, i když je vážně poškozená nebo zcela opotřebovaná. Akumulátorová vložka může v ohni explodovat.
7. Dávejte pozor, abyste baterii neupustili nebo ji nenarazili.

TIPY PRO UDRŽENÍ MAXIMÁLNÍ ŽIVOTNOSTI BATERIE

1. Před úplným vybitím baterii nabijte.
2. Vždy zastavte provoz nářadí a nabijte akumulátor, když zaznamenáte nižší výkon nářadí.
3. Nikdy nenabíjejte plně nabitou baterii. Přehřátí zkracuje životnost baterie.
4. Nabijte akumulátor při pokojové teplotě 10°C -40°C

POPIS FUNKCE POZOR

1. Před seřizováním nebo kontrolou funkce nářadí se vždy ujistěte, že je nářadí vypnuté a akumulátorová kazeta je vyjmuta.

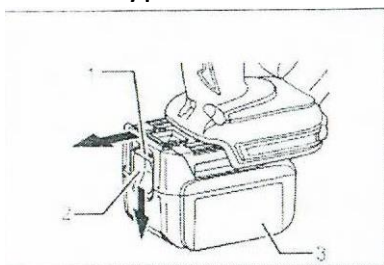

2. Před vložením nebo vyjmutím akumulátoru nářadí vždy vypněte.
3. Chcete-li vyjmout vložku baterie, vytáhněte ji z nástroje a současně stiskněte sponky na obou stranách vložky
4. Chcete-li vložit baterii, vyrovnejte jazýček na baterii s drážkou v krytu a zasuňte ji na místo. Vždy jej zasuňte až na doraz, dokud nezapadne na místo s malým cvaknutím. Pokud ne, může náhodně vypadnout z nástroje a způsobit zranění vám nebo někomu ve vašem okolí.
5. Při vkládání akumulátoru nepoužívejte sílu. Pokud kazeta se nezasouvá snadno, nekládá se správně.

PŘEPNOUT AKCI POZOR

1. Před vložením akumulátoru do nářadí vždy zkontrolujte, zda je spoušť sena správně aktivována a po uvolnění se vrací do polohy "OFF". Chcete-li nástroj spustit, jednoduše zatáhněte za spínací spoušť Pro zastavení uvolněte spoušť (obr. 2).

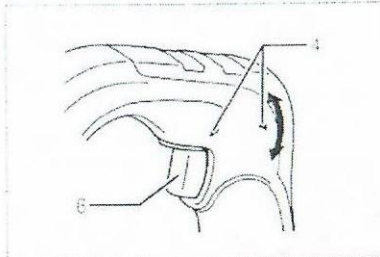

2. Objem vzduchu lze upravit na kterékoli ze tří nastavení otáčením nastavovacího kolečka pomocí fuprasadu. V tabulce je uveden vztah mezi číslem číslice a objemem vzduchu.

POZOR

- Používejte nastavovací kolečko až poté, co se spoušť vrátí do polohy "OFF". Otočením voliče před návratem spouště může dojít k poškození nástroje.
- . Pokud je nářadí v provozu nepřetržitě, dokud se akumulátor nevybije vybité, nechte nářadí alespoň 15 minut, než budete pokračovat s novou baterií.

SHROMÁŽDĚNÍ

1. Prach fouká do výstupu dmyhadla otáčením ve směru hodinových ručiček, aby zapadl na místo (obr. 3).

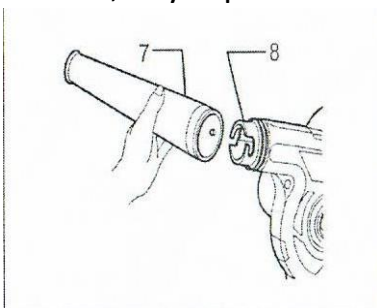

2. Pro odsávání prachu nasadíte hubici na sací vstup a prachový sáček na výstup dmyhadla (obr. 4).

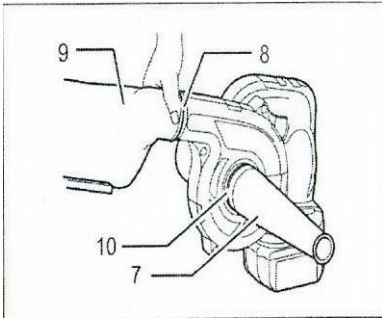

3. Poté, co se sáček naplní prachem, vyprázdníte obsah prachového sáčku do nádoby na prach uvolněním uzávěru (obr. 5).

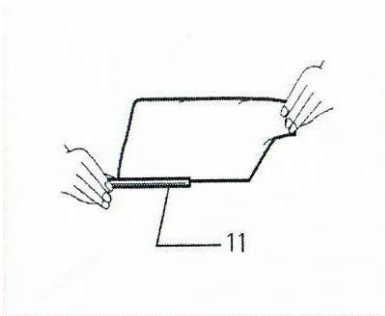

- Prachový sáček vyprázdníte dříve, než se příliš naplní, nebo se sníží sací síla.

POZOR NA ÚDRŽBU

- Při provádění kontroly nebo údržby se vždy ujistěte, že je el vypnutý a je vyjmuta vložka baterie.
- Čištění. Čas od času otřete vnější část nářadí hadříkem namočeným v mýdlové vodě. Nikdy nepoužívejte benzín, ředidlo a podobně, jinak může dojít ke změně barvy a/nebo prasklinám (obr. 6).

