

MAGNUM

NÁVOD K OBSLUZE

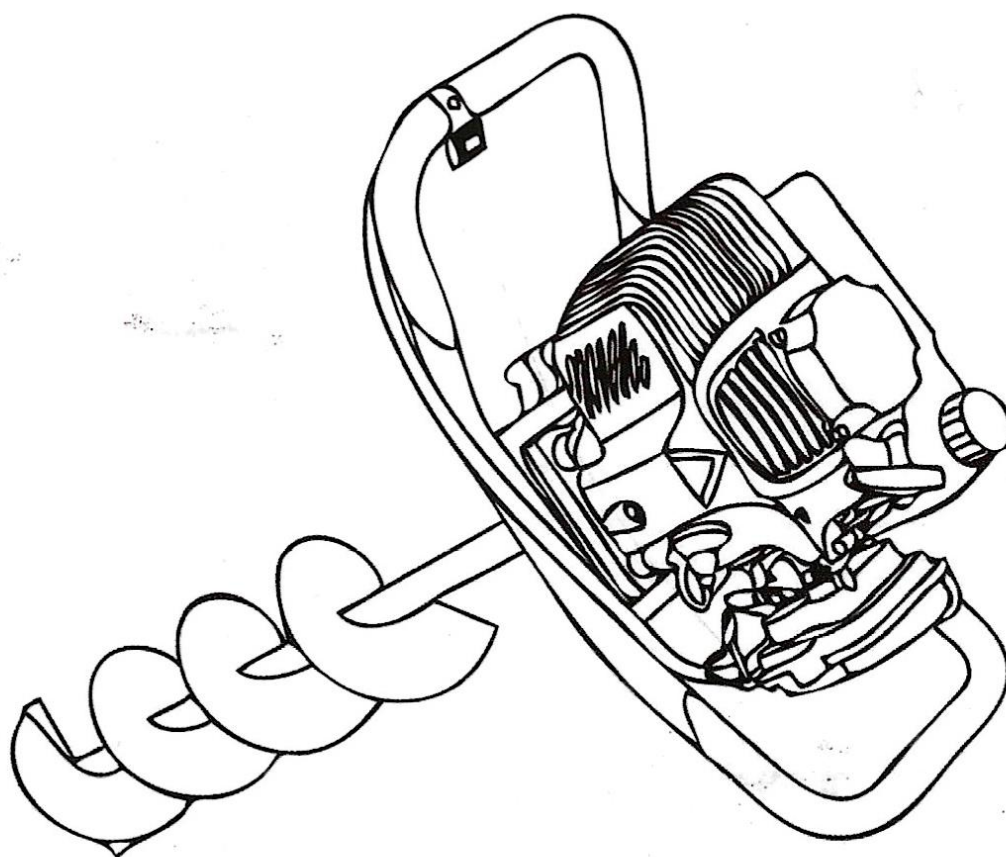

PŮDNÍ VRTÁK

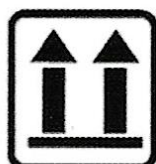

ZÁRUKA

Záruční předpisy

Ručitel odpovídá kupujícímu pouze za fyzické vady vzniklé z důvodů vlastních prodávávanému výrobku. Záruka se nevztahuje na vady vzniklé z jiných důvodů, zejména v důsledku:

- Nesprávného použití nebo aplikace
- nesprávného výběru výrobku podle podmínek v místě instalace
- nesprávné instalace, údržby, skladování a přepravy výrobky
- mechanické, chemické, tepelné poškození nebo úmyslné poškození výrobku
- poškození výrobku v důsledku použití materiálů, které nejsou originální nebo neodpovídají doporučení výrobce
- poškození v důsledku nahodilých událostí, faktory nesoucí vyšší moc (požár, povodeň, blesk atd.)
- poruchy zařízení, které ovlivňují provoz výrobku

Záruka se nevztahuje na díly podléhající běžnému opotřebení a na spotřební materiál, jako jsou (filtry, žárovky, pojistky, baterie, ložiska, maziva, oleje, chladiva atd.) Záruka se nevztahuje na výrobek, který na základě předložených dokladů a hodnocených vlastností výrobku nelze identifikovat jako výrobek zakoupený u garanta.

Kupující dále ztrácí práva ze záruky na produkt, pokud zjistí:

- jakákoliv úprava výrobku
- zásah neoprávněných osob
- pokusy o opravu neoprávněnými osobami
- nedodržení povinnosti periodických prohlídek, jsou-li požadovány

Nebude-li reklamacie uznána, bude inzerovaný výrobek na jeho písemnou žádost vrácen do inzerátu, za předpokladu, že Garant předem uhradil náklady na odeslání produktu kupujícímu.

Nevyzvednuté zboží bude zlikvidováno po 60 dnech.

**Před použitím si pečlivě přečtěte pokyny týkající se
obsluhy náradí a bezpečnosti práce!**

Uschovejte tento návod pro pozdější použití.

BEZPEČNOST

Spalovací motory mohou být zvláště nebezpečné během provozu a při doplňování paliva. Přečtěte si a dodržujte varování v návodu a informace v tomto návodu. Nedodržení těchto pravidel může mít za následek vážné nebo smrtelné zranění.

1. Při práci s náradím buďte extrémně opatrní.
2. Pracoviště musí splňovat obecně uznávaná pravidla BOZP.
3. Udržujte třetí strany mimo pracoviště.
4. Chraňte nástroj před vlhkostí.
5. Pracoviště musí být dostatečně osvětleno.
6. Nepřetěžujte náradí.
7. K čištění zařízení nepoužívejte benzín ani jiná hořlavá rozpouštědla. Palivo a výpary rozpouštědel mohou způsobit výbuch.
8. Nepoužívejte náradí uvnitř, v garážích nebo uzavřených prostorách. Výfukové plyny obsahují jedovatý oxid uhelnatý. Pobyt v místnosti naplněný oxidem uhelnatým může vést ke ztrátě vědomí a smrti.
9. Při práci používejte ochranné brýle a špunty do uší.
10. Používejte pouze náhradní díly doporučené výrobcem.
11. Nepoužívejte zařízení v blízkosti otevřeného ohně.
12. Při práci s přístrojem nekuřte!
13. Zkontrolujte těsnost palivového potrubí, uzávěru nádrže a palivové nádrže.
S výše uvedeným poškozením zařízení nespouštějte.
14. Nedoplňujte palivo, pokud motor běží nebo není vychladlý.
15. Palivovou nádrž doplňujte v dobře větraných prostorách.
16. Nedoplňujte palivo v blízkosti ohně.
17. Při doplňování paliva nekuřte!
18. Při doplňování paliva nerozlijte palivo na zem.
19. Po doplnění paliva se ujistěte, že je kryt nádrže správně nasazena palivová nádrž je řádně uzavřena.
20. V blízkosti stroje neshromažďujte papír, karton nebo podobné materiály. Horký tlumič výfuku může způsobit požár.

Pudní vrták se začne otáčet po stisknutí páky plynu. Během chodu se šnek neotáčí.

ŘEŠENÍ MIMOŘÁDNÝCH UDÁLOSTI

V případě nehody učiňte nezbytná opatření pro poskytnutí první pomoci a ihned hlásíte kvalifikované osobě.

Při hlášení uveďte následující:

- Kde k nehodě došlo
- Kdo je zraněný
- Druh zranění
- Kdo hlásí nehodu

ZÁSADY BEZPEČNOSTI

Pracovní prostor

- Udržujte pracovní prostor v čistotě. Nepořádek na místě zvyšuje pravděpodobnost nehod.
- Věnujte pozornost podmínkám pracoviště. Nepoužívejte nářadí na vlhkých nebo mokřích místech. Nevystavujte dešti. Nikdy nepoužívejte elektrické nářadí v blízkosti hořlavých plynů nebo kapalin.
- Udržujte děti od stroje. Děti by se měly držet mimo pracoviště. Jakékoliv rozptýlení může způsobit nehodu. Nenechte děti, aby přenášely zařízení nebo příslušenství s ním související.
- Nepovolané osoby by se měly nacházet ne blíže než v okruhu 5m od místa výkonu práce.

Zpětný ráz

Zpětný ráz může nastat na skalnatých, tvrdých nebo hluboce zakořeněných površích. Nepracujte s přístrojem na kamenitých površích tvrdých a silně zakořeněných půdách. Dobře držte ovládací rukojeť a noste ochranný oděv.

Nedodržení ergonomických pravidel

Neopatrným používáním nebo nepoužitím osobních ochranných prostředků může dojít k vážnému zranění osoby – používejte sepsané ochranné prostředky. Nesprávné chování při obsluze zařízení a nesoustředění při práci může dojít k úrazu. Jiná rizika – nelze je nikdy vyloučit.

Zbytkové elektrické riziko

Dotyk zapalovací svíčky při běžícím motoru může způsobit elektrický kontakt – nikdy se nedotýkejte konce kabelu zapalovací svíčky na přívodu motoru.

Riziko zbytkového tepla

Nedotýkejte se výfuku, hrozí popálení – počkejte až motor vychladne.

Nebezpečí hluku

Dlouhodobý provoz bez ochranných opatření může poškodit váš sluch – vždy používejte chrániče sluchu.

Nebezpečí způsobena různými materiály

Výfukové plyny ze zařízení mohou poškodit vaše zdraví. Motor startujte pouze venku a dělejte to pravidelné přestávky.

Požár, exploze

Palivová směs v jednotce je nebezpečná a může způsobit požár. Při práci a doplňování paliva nekuřte a nepoužívejte otevřený oheň.

Nebezpečí vibrací

Vibrace celého těla. Kvůli vznikajícím vibracím může dlouhodobé používání zařízení poškodit vaše zdraví – dělejte pravidelné přestávky.

Jiná rizika

Vymrštěné části nebo kapaliny. Kameny nebo kusy dřeva odhozené během provozu mohou zranit lidi nebo zvířata. Ujistěte se, že v rizikové oblasti nejsou žádné další osoby nebo zvířata. Používejte vhodný ochranný oděv, chrániče sluchu a ochranné brýle.

Obsluha uklouzla, zakopla nebo upadla

Poškozená může být způsobeno zakopnutím o nestabilní povrchy. Dávejte pozor na překážky v pracovním prostoru. Vždy pamatujte na to, abyste byli v bezpečné poloze a nenoste klouzavé boty.

BEZPEČNOST UŽIVATELE

1. Při práci s nástrojem buďte velmi opatrní a používejte zdravý rozum. S náradím nepracujte pod vlivem alkoholu, drog nebo léků nad předpis. Přečtěte si příbalové letáky léků, které užíváte, abyste zjistili, zda ovlivňují váš úsudek a reflexy. Máte-li jakékoli pochybnosti neobsluhujte náradí.
2. Používejte vhodné ochranné doplňky. Při práci s náradím používejte ochranné brýle, protiprachovou masku, protiskluzovou obuv, helmu a ochranu sluchu, kdykoli to situace vyžaduje. Snížíte tím riziko úrazu.
3. Zabraňte náhodnému spuštění náradí. Před zapojením se ujistěte, že je vypínač v poloze OFF. Při přenášení náradí nedržte spínač, protože to zvyšuje riziko nehody.
4. Před použitím nástroje odstraňte všechny seřizovací klíče. Klíč upevněný na rotujících částech elektrického náradí může způsobit zranění.
5. Při práci udržujte stabilní polohu a rovnováhu. To umožňuje lepší kontrolu nad zařízením v případě nepředvídatelných situací.
6. Noste vhodný pracovní oděv. Nenoste volné oblečení nebo šperky, protože se mohou zachytit do pohyblivých částí náradí. Při práci s náradím se doporučuje nosit obuv s protiskluzovou podrážkou. Dlouhé vlasy chraňte vhodnou ochranou. Vždy používejte vhodný ochranný oděv.

BEZPEČNOST SOUVISEJÍCÍ S POUŽÍVÁNÍM A ÚDRŽBOU

1. Skladujte náradí při volnoběhu.
2. Pokud nástroj nepoužíváte, měl by být uchován v uzavřené místnosti mimo dosah dětí.

3. Používejte vhodné nástroje.
4. Nepoužívejte malé nástroje k provádění prací pod velkým zatížením.
5. Nepoužívejte nářadí v rozporu s jeho určením.
6. Nepřetěžujte nářadí. Zařízení bude pracovat lépe a bezpečněji pod zátěží, pro kterou bylo uzpůsobeno. Nepokoušejte se používat nekompatibilní příslušenství ke zvýšení výkonu nástroje.
7. Nepoužívejte elektrické nářadí s poškozeným vypínačem. Nebezpečné nástroje, které nelze ovládat spínačem, by měly být opraveny.
8. Před seřizováním, opravou, výměnou příslušenství nebo uskladněním zařízení vypněte.
9. Pravidelně udržujte nářadí. Zkontrolujte, zda se nevyskytují vůle a závady na pohyblivých částech, poškozené části nářadí nebo jiné závady, které mohou narušovat správný chod stroje. V případě zjištění jakýchkoli nesrovnalostí by měl být nástroj okamžitě opraven. Mnoho závad vzniká špatnou údržbou.
10. Používejte nářadí a související příslušenství v souladu s tímto návodem a správným způsobem. Je třeba vzít v úvahu podmínky a typ práce, která má být provedena. Nesprávné použití nástroje může způsobit vážné nehody.
11. Poškozený spínač by měl být vyměněn v autorizovaném servisním středisku. Nepoužívejte nářadí s nefunkčním vypínačem.
12. Nenechávejte nářadí zapnuté a bez dozoru. Před opuštěním pracoviště vždy vypněte nářadí a počkejte, až se úplně zastaví.

Servis

Opravu nářadí by měl provádět pouze kvalifikovaný personál s použitím kompatibilních náhradních dílů. To zajistí bezpečný a efektivní provoz nástroje.

POPIS KOMPONENTŮ ZAŘÍZENÍ

1. Kryt palivového filtru
2. Spínač STOP
3. Palivová nádrž
4. Páka regulace plynu
5. Kryt tlakoměru
6. Zámek vrtáku
7. Vrták
8. Zapalovací svíčky s krytem
9. Rukojeť
10. Kryt motoru
11. Výstup výfukových plynů
12. Ruční startér
13. Víčko palivové nádrže

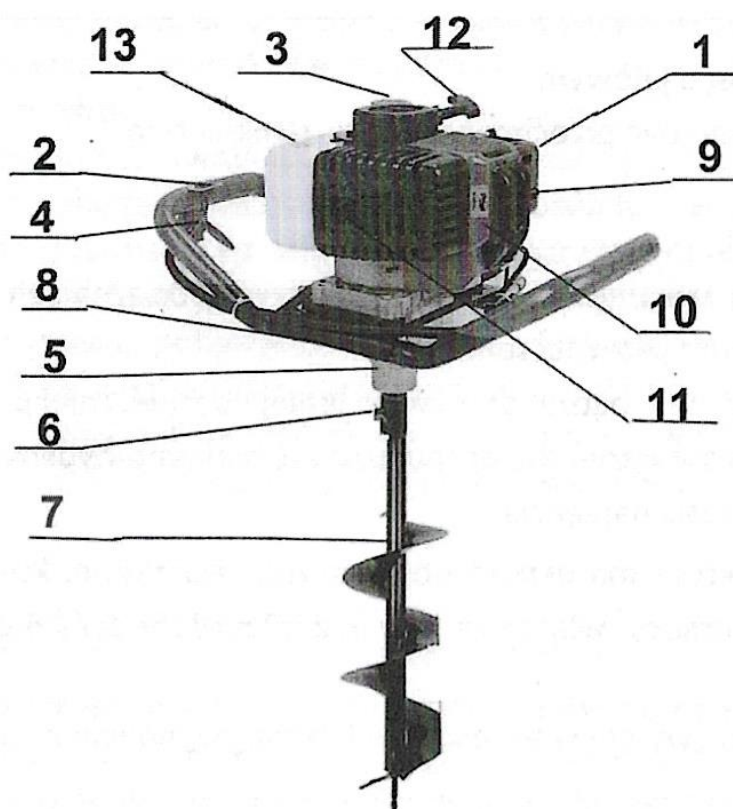

Startér

Zatažením za lano nastartujete motor.

Základní pumpa – balónek

Slouží ke snadnějšímu nástupu po delší přestávce v práci.

Odstředivá spojka

Odstředivá spojka je spojka, která vytváří silový spoj tak, že závaží se při zvyšujících se otáčkách pohybují směrem ven a dochází ke kontaktu s vnitřní stěnou spojky, která zároveň slouží jako výstup.

Páčka sytiče

Páčka sytiče zavírá a otevírá poklop v karburátoru. V poloze ON bude směs vzduchu a paliva při startování studeného motoru bohatší. Poloha OFF je pro chod motoru a startování zahřátého motoru.

Páčka plynu

Páka nastavuje otáčky motoru.

MONTÁŽ NÁŘADÍ

K motoru lze vodítkem připevnit vrták libovolného průměru, který má stejný průměr jako čep na motoru (průměr ozubeného čepu je 20 mm a nástroj je zajištěn proti otáčení čepem 8 mm).

1. Hnací vřeteno
2. Vrták
3. Čep
4. Závlačka

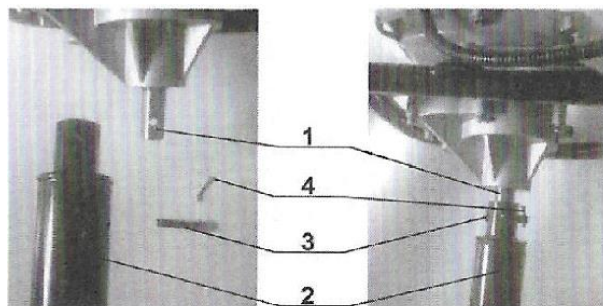

ÚDRŽBA

Správná údržba nářadí prodlouží jeho životnost.

Údržba převodovky

- Převodovka obsahuje mazací olej

- Po 50 hodinách provozu se musí doplnit mazací olej dle specifikace K2K-30
- Olej dolévat dle potřeby, maximálně však 50 ml
- Pokud je v měrce příliš mnoho oleje, může vytékat, po odstranění šesti imbusových šroubů lze měrku roztáhnout.

1. Odstředivá spojka
2. Montážní otvory pro šrouby
3. Plnicí otvor mazacího oleje

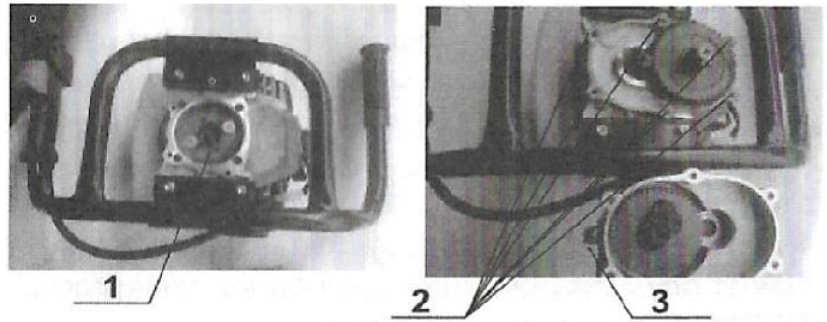

Seřízení karburátoru

Při běžném provozu může dojít k mírným změnám v nastavení karburátoru, zejména při vícenásobné změně provozních podmínek, po delší době používání nebo po změnách tlaku a okolní teploty.

Pokud je nutné karburátor seřídit, postupujte následovně:

- utáhněte žlutý šroub na karburátoru ve směru hodinových ručiček až na doraz, ale nikdy ne na síto
- z této polohy povolte šroub o jeden a půl otáčky
- nastartujte motor a postupně zvyšujte otáčky až do dosažení plného výkonu
- zjistěte okamžik, kdy motor pracuje na svých maximálních otáčkách
- pomalým seřizováním šroubu v obou směrech, vždy asi o 1/8 otáčky
- po zjištění točivého momentu, při kterém motor pracuje na maximální otáčky, otočte vrtuli 1/4 otáčky, čím se zvýší přívod palivové směsi

Nastavení volnoběžných otáček

- utáhněte nebo povolte přítlačný šroub ovládací části lanka plynu
- pro další seřízení je potřeba speciální nářadí. Pokud chybí kontaktujte autorizované servisní středisko.

Správné seřízení by mělo být provedeno, když je motor teplý.

Vzduchový filtr

Pravidelné čištění vzduchového filtru zabraňuje nesprávnému provozu nářadí.

Vyčistěte vzduchový filtr a vyměňte vložku následovně:

- Odšroubujte horní šroub vzduchového filtru, sejměte kryt a zkontrolujte, zda na něm nejsou praskliny nebo díry. Vyměňte poškozenou vložku.
- Odstraňte nečistoty na vnitřní straně konce filtru čistým vlhkým hadříkem
- Opatrně vyjměte pěnovou vložku a zkontrolujte, zda není poškozená.

Vyměňte poškozenou část:

- Pěnovou vložku očistěte teplo vodou a jemným mýdlovým roztokem, vložku důkladně opláchněte čistou vodou a nechte zcela uschnout

NIKDY nepoužívejte k čištění vložky vzduchového filtru benzín nebo málo hořlavé čisticí prostředky. Hrozí nebezpečí požáru nebo výbuchu.

- Ponořte pěnovou vložku do čistého motorového oleje a vymačkejte přebytečný olej
- Vložte pěnovou vložku do vložky papírového filtru a znovu nainstalujte vzduchový filtr

Zapalovací svíčky

Výfuk je během provozu velmi horký/studený. I po vypnutí motoru je stále horký. NIKDY se nedotýkejte motoru.

Kontrolu čištění a výměnu zapalovací svíčky provádějte následovně:

- Sejměte koncovku zapalovací svíčky a odstraňte z ní případné nečistoty
- Vyšroubujte svíčku a zkontrolujte její stav
- Zkontrolujte izolátor. V případě poškození, prasklin nebo nečistot
- Vyměňte zapalovací svíčky
- Očistěte elektrody zapalovací svíčky drátěným kartáčem
- Zkontrolujte a nastavte vzdálenost mezi elektrodami. Vzdálenost by měla být 0,6 – 0,7 mm.
- Našroubujte zapalovací svíčku a pevně ji utáhněte klíčem
- Nasadte svíčku na zapalovací svíčku.

Uvolněná zapalovací svíčka se může přehřát a poškodit motor. Příliš utažená zapalovací svíčka může poškodit závity v hlavě válců.

OBSLUHA

SMĚS PALIVA:

Při startu 1:30 (pro prvních 25hodin), po nastartování 1:45.

Měli byste používat čistý 95oktanový bezolovnatý benzín a 100% syntetický olej určený pro vysoce výkonné dvoudobé motory. Směs by měla být připravena v poměru 25díílů benzínu na 1 díl oleje. Použití syntetického oleje, navrženého speciálně pro dvoudobé motory, sniží možnost hromadění karbonylových usazenin na zapalovacích svíčkách, pístu, výfuku a valečku a sniží emise výfukových plynů. Výše uvedený způsob zajistí dlouhodobou životnost motoru.

!!Je velmi důležité používat pouze čistý a kvalitní benzín a značkový olej. Směs benzínu a oleje by se měla používat do tří týdnů od její přípravy. Před nalitím do palivové nádrže je naprosto nezbytné připravit směs benzínu a oleje. Mělo by to být provedeno tak, že olej by měl být přidán do kanystru s benzínem ve správném poměru. Tyto kroky by měly být prováděny na otevřeném prostranství, s vypnutým motorem a mimo dosah jakéhokoli zdroje ohně nebo jiskry, v tuto chvíli nekuřte ani nepoužívejte telefon. Před použitím promíchejte směs v kanystru a v palivové nádrži.!!

Poté směs nalijte do palivové nádrže – odšroubujte uzávěr nádrže a pomocí trychtýře nalijte směs benzínu a oleje, dávejte pozor, abyste směs nerozlili kolem sebe a neušpinili si oblečení. Pokud k tomu dojde, otřete špinavou oblast čistým hadříkem. Motor by měl být startován v minimální vzdálenosti 3 m od doplňování paliva, aby se eliminovalo riziko požáru. Nikdy nedoplňujte palivovou směs, když je motor teplý.

STARTOVÁNÍ MOTORU

Při startování motoru postupujte následovně:

1. Po důkladné přípravě směsi a doplnění paliva stiskněte oranžové tlačítko na pravé rukojeti, aby se mechanismus zapnul (stiskněte celé tlačítko 1, po stisknutí tlačítka uvolněte tlačítko 1 i 2). Přepínač (4) musí být v poloze I (blíže k osobě obsluhující zařízení)
2. 4tyřikrát nebo pětkrát stiskněte palivové čerpadlo pod karburátorem, aby palivová směs proudila z nádrže do všech bodů palivového systému.
3. Umístění páčky startéru v zapnuté poloze 

1. Kabelové ovládání
2. Hlavní vypínač
3. Rukojeť startéru
4. Páčka sytiče (aktuálně je plyn ve vypnuté poloze)
5. Palivové čerpadlo
6. Palivová nádrž

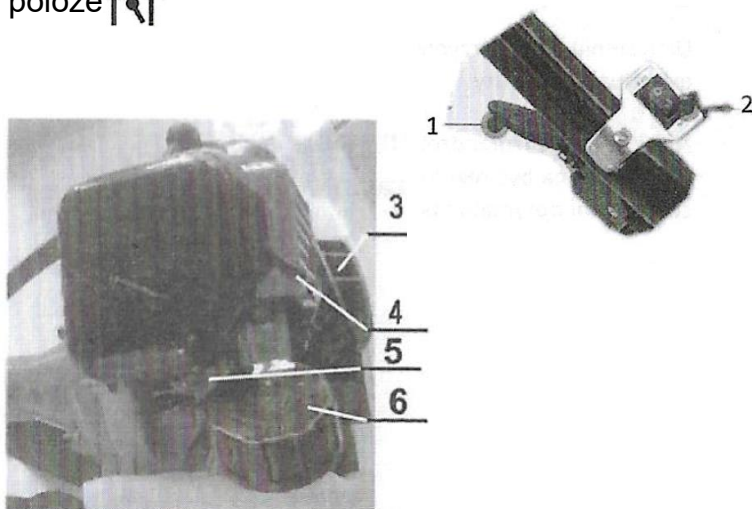

4. Čtyřikrát nebo pětkrát zatáhněte za startér, dokud motor nenaskočí. Po stlačení plynové páčky přesuňte černou plynovou páku zpět do polohy OFF.
5. Po nastartování motoru uvolněte startovací páku jejím přesunutím do této polohy.
6. Nikdy nevytahujte startér na maximální délku, abyste na něj nedosáhli. Pokud motor nenastartuje, zapalovací svíčka může být mokrá.

V tomto případě je vhodné zapalovací svíčku vyšroubovat, vyčistit a setřít a poté několikrát zatáhnout za startér (bez zapalovací svíčky, pro vyčištění a odvodušnění spalovací komory).

DŮLEŽITÉ: Pokud je motor teplý, všechny výše uvedené operace nejsou nutné. K nastartování motoru stačí zatáhnout za startér. Při volnoběhu by se ústrojí nemělo otáčet.

START

Prvních deset hodin provozu nechte motor běžet pouze na střední otáčky. Plný výkon motoru se nedoporučuje, protože je to nutné, aby se motor a součásti nastartovaly. Po takovém nastartování získá motor maximální výkon.

Po prvních dvou hodinách provozu si udělejte přestávku a zkontrolujte, zda jsou všechny šrouby a matice utaženy – v případě potřeby je dotáhněte.

Pokud dojde k jakýmkoli změnám v provozu zařízení, okamžitě vypněte motor. Zahřátý přístroj nepokládejte na suchou trávu nebo hořlavé materiály (nebezpečí požáru).

Otvory v půdě by se neměly dělat jednou, ale několikrát, přičemž nezapomeňte po každém vrtání odstranit přebytečnou půdu. Vrták musí být tažen svisle, nikdy ne šikmo!

Vyvrtané otvory je nutné chránit, aby se předešlo riziku poranění. Vrtejte otvory přímo do půdy. Jakékoli jiné použití zařízení není povoleno.

Udržujte stabilní a bezpečný postoj. Držte zařízení pevně oběma rukama, abyste minimalizovali riziko zranění případným zpětným rázem.

Umístěte zařízení na správné místo a stiskněte páku ovládání plynu. Plyn by měl být regulován podle typu půdy, což zajistí optimální postup.

TECHNICKÉ DATA

Zdvihový objem	57cc
Maximální výkon	6,7 KM
Objem palivové nádrže	1000 ml
Směr otáčení lopatek	vlevo
Zapalovací svíčka	BM6A
Poměr směsi paliva	1:25
Převodový poměr	35:1
Hladina hluku	85 dB

Ochrana životního prostředí

Zákaz vyhazování náradí společně s ostatním domovním odpadem. Po skončení jeho životnosti je třeba přístroj zlikvidovat následujícím způsobem:

- Demontovat všechny součásti přístroje
- Roztřídit všechny součásti a prvky přístroje podle druhu odpadu (ocel, neželezné kovy, dráty, elektro součástky) a zašlete jej na specializované místo pro likvidaci odpadu.

